



443072, г. Самара,
18 км Московского шоссе, лит "А"
т/факс: (846) 278-80-42
e-mail: info@silver-wings.info

Сверхлегкий самолет «СК-01»



Сверхлегкий самолет «СК-01» производства ООО «Серебряные крылья» г. Самара представляет собой одноместный самолет с прямым подкосным крылом типа «парасоль». Силовая установка - четырехтактный поршневой двигатель «Rotax 912 ULS».

Самолет предназначен для выполнения авиационно-химических работ (АХР) методом ультрамалообъемного опрыскивания (УМО). Для этого на самолете установлен бак для химических веществ емкостью 160 л., предусмотрены узлы для крепления навесного химического оборудования. Установка соответствующего химического оборудования выполняется по согласованию с Заказчиком.

Компоновка самолета обеспечивает комфортные доступ и расположение пилота в кабине, хороший обзор в рабочих направлениях.

Фюзеляж самолета выполнен из композитных материалов с применением углепластиков, что увеличивает прочность, долговечность и ремонтопригодность конструкции.

Самолет может выполнять полеты в светлое время суток по правилам визуальных полетов (ПВП), вне зон прогнозируемого обледенения.

Самолет может эксплуатироваться с грунтовых площадок ограниченного размера с прочностью грунта не менее 4 кгс/см².

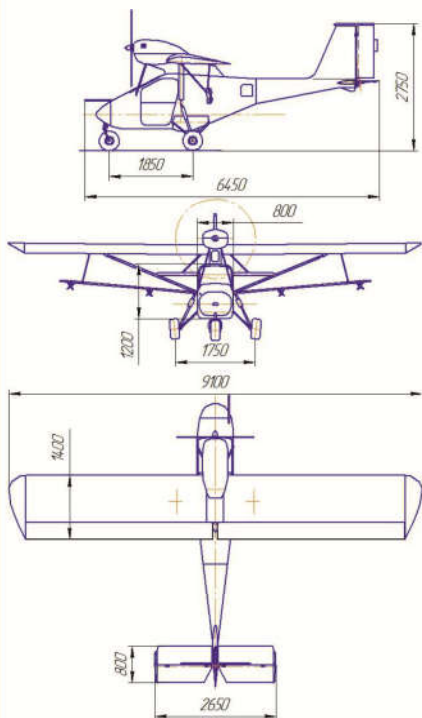

Основные летно-технические характеристики самолета «СК-01»

Максимальный взлетный вес, кг	495
Вес пустого снаряженного, кг	310
Вес топлива (60л), кг	46
Экипаж, чел	1
Максимальная скорость горизонтального полета, км/ч	150
Рабочие скорости при АХР, км/ч	90...120
Скорость сваливания в полетной конфигурации, км/ч	70
Скороподъемность у земли, м/с	6
Дальность полета, км	500
Диапазон эксплуатационных перегрузок	+4,0/-2, -0,5 (по двигателю)
Длина разбега/взлетная дистанция, м	100/300
Длина пробега/посадочная дистанция, м	150/350
Диапазон эксплуатационных температур, °С	-25...+50 (по двигателю)
Скорость ветра: - встречного, м/с	15
- бокового, м/с	5
- попутного, м/с	5
Прочность грунта ВПП, кг/см ²	не менее 4
Двигатель	Rotax-912 ULS
Мощность л.с.	100
Тип топлива	АИ-95
Средний часовой расход топлива, л/ч	15...17

Базовая комплектация самолета

Базовая комплектация включает в себя:

- самолет в сборе (двигателя «Rotax 912 ULS» - 100л.с.);
- отработку систем самолета, нивелировки, взвешивания с оформлением соответствующих протоколов;
- эксплуатационную документацию (формуляр самолета, формуляр двигателя, РЛЭ, РЗ).

Особенности базовой комплектации самолета:

1. Приборное оборудование (один комплект приборов по правилам ПВП): указатель скорости, вариометр, высотомер, указатель крена, магнитный компас, указатель уровня топлива в баке, указатель уровня жидкости в баке для химических веществ.
2. Винт: деревянный двухлопастной фиксированного шага.
3. Бак для химических веществ емкостью 160 л.
4. Оборудование кабины: жесткое кресло пилота с 4-х точечными привязными ремнями, вентиляция кабины наружным воздухом.
5. Отделка самолета: покраска внешней поверхности самолета в белый цвет, окраска внутренней поверхности самолета в серый цвет.

<http://silver-wings.su>